

Carretilla recogepedidos 1.2 toneladas

BT optio
Serie L
OSE120CB

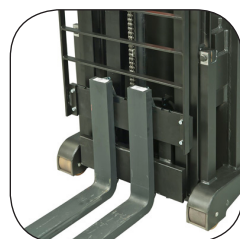

Carretilla recogepedidos

Especificaciones de las carretillas					OSE120CB
Identificación	1.1	Fabricante			Toyota
	1.2	Modelo			OSE120CB
	1.3	Impulsor			Eléctrico
	1.4	Tipo de operador			Conductor de pie
	1.5	Capacidad de carga/carga nominal	Q	kg	1200
	1.6	Centro de carga	c	mm	500
	1.8	Distancia de la carga, talón de horquilla al centro de la rueda	x	mm	73
	1.9	Distancia entre ejes	y	mm	1448
	Peso	2.1	Peso de trabajo sin batería		kg
2.2		Carga de eje, con carga, ruedas de brazo de soporte/motrices		kg	615/2725
2.3		Carga de eje, sin carga, ruedas de brazo de soporte/motrices		kg	1100/1038
Ruedas	3.1	Rueda motriz/articulada/de horquilla			Poliuretano
	3.2	Tamaño de rueda, delantera	Ø x anchura	mm	250x92
	3.3	Tamaño de rueda, trasera	Ø x anchura	mm	140x80
Dimensiones	4.2	Altura, mástil abajo	h_1	mm	1841
	4.4	Movimiento de elevación	h_3	mm	2650
		Altura de elevación	h_{23}	mm	2700
	4.5	Altura, mástil extendido	h_4	mm	3280
	4.7	Altura de la protección superior	h_6	mm	2226
	4.8	Altura de base	h_7	mm	135
	4.15	Altura, horquilla descendida	h_{13}	mm	50
	4.19	Longitud en general	l_1	mm	2853
	4.20	Longitud al frente de las horquillas	l_2	mm	1703
	4.21	Anchura total	b_1/b_2	mm	790/861
	4.22	Dimensiones de horquilla	s/e/l	mm	40/100/1150
	4.25	Anchura total de las horquillas	b_3	mm	250-570
	4.31	Espacio sobre el suelo, bajo el mástil	m_1	mm	49
	4.32	Espacio sobre el suelo, centro de la distancia entre ejes	m_2	mm	72
4.34	Anchura de pasillo para palets 800x1200 longitudinal	A_{st}	mm	3170	
4.35	Radio de giro	W_a	mm	1636	
4.44	Anchura de holgura de la entrada del compartimiento del conductor	l_{24}	mm	450	
Datos de desempeño	5.1	Velocidad de desplazamiento, con/sin carga *		km/h	7,0/12,0
	5.2	Velocidad de elevación, con/sin carga		m/s	0,12/0,27
	5.3	Velocidad de descenso, con/sin carga		m/s	0,33/0,36
	5.8	Capacidad máx. de ascenso en pendientes, con/sin carga ²⁾		%	9/13
	5.10	Freno de servicio			Electromagnético
Motor eléctrico	6.1	Clasificación del motor de desplazamiento S2 60 min		kW	2,8
	6.2	Clasificación del motor de elevación S3 6%		kW	2,2
	6.4	Tensión de batería, capacidad nominal K_5		V/Ah	24/465, 620
	6.5	Peso de la batería, mín./máx.		kg	338/501
	6.6	Consumo de energía según el ciclo VDI 2198 ³⁾		kWh/h	
	Otros	8.1	Tipo de control de conducción		
8.4		Nivel de sonido para el oído del conductor de acuerdo a la norma EN 12 053		dB(A)	62

1) Con una batería pequeña, añadir un contrapeso de 125 kg.

2) Medido según la norma de la empresa.

3) Póngase en contacto con su proveedor para obtener información.

* Velocidad de desplazamiento en el sentido de la horquilla: 6,0/10,5 km/h para todos los modelos

Todos los datos se basan en la configuración de la tabla. Otras configuraciones pueden dar otros valores.

El rendimiento y las dimensiones de la carretilla son nominales y están sujetas a las tolerancias.

Los productos y las especificaciones de Toyota Material Handling Manufacturing Sweden AB están sujetos a cambios sin previo aviso.

Dimensiones del mástil

BT optio

OSE120CB			Simplex			Dúplex Tele					Dúplex HiLo				
Altura de elevación total ($h_{13}+h_3$)	h_{23}	mm	1400	1700	1800	2700	2900	3300	3700	4150	2700	2900	3300	3700	4150
Altura, mástil abajo	h_1	mm	1820	2120	2220	1841	1941	2141	2341	2475	1836	1936	2136	2336	2561
Elevación libre	h_2	mm	1400	1700	1800	110	110	110	110	110	1396	1496	1696	1896	2121
Movimiento de elevación	h_3	mm	1350	1650	1750	2650	2850	3250	3650	4100	2650	2850	3250	3650	4100
Altura de la carretilla, máx.	h_4	mm	1980	2280	2380	3280	3480	3880	4280	4720	3280	3480	3880	4280	4720

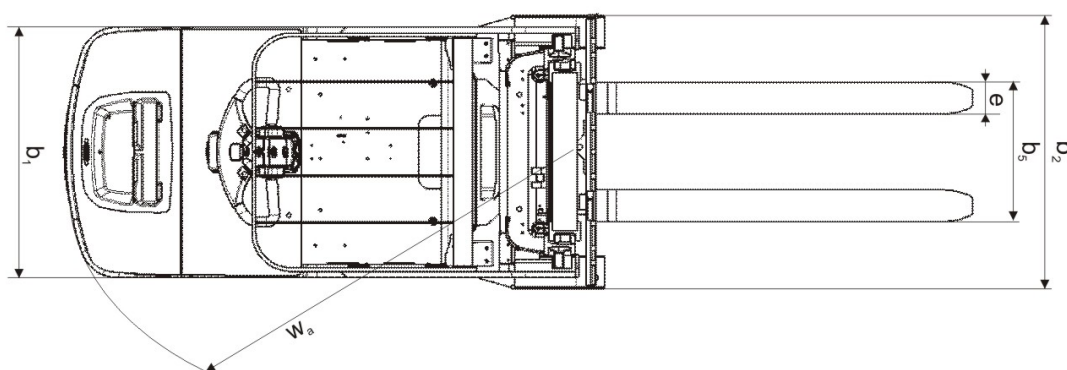
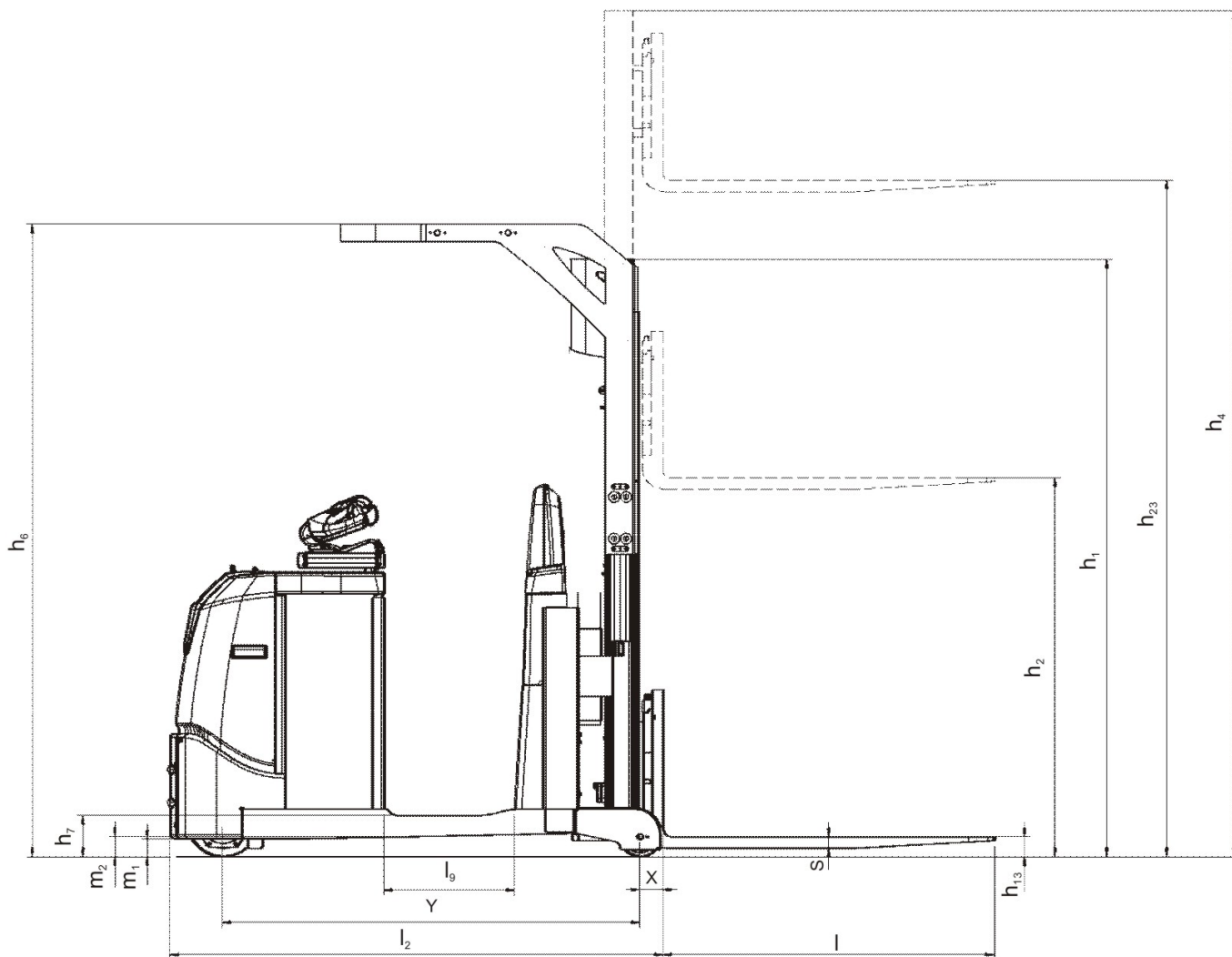

Características de la carretilla:

- Recogidos con posibilidad de apilamiento, dos carretillas en una
- Puede utilizarse la misma carretilla para la recogida de pedidos y para la reposición y apilamiento en bloque
- Altura reducida de acceso
- Soporte para película termorretráctil integrado en la parte delantera de la carretilla
- Rendimiento optimizado de la carretilla (OTP), ajuste de velocidad en curvas, etc.
- Dirección E-man para un manejo sencillo y ergonómico
- Tres tipos de mástil disponibles: Síplex, Dúplex y Tríplex
- Horquillas forjadas ajustables para la máxima flexibilidad
- Disponible con y sin protección superior
- Plataforma con amortiguación adicional para suelos irregulares (opcional)
- Disponible con baterías de iones de litio o plomo/ácido



TMHE-Toyota Material Handling Europe — 746700-240, version 4, 2019-08-01

TOYOTA

MATERIAL HANDLING